



وزارت معارف

هنر رسامی

صنف پنجم



سال چاپ: ۱۳۹۷ هـ ش





سرود ملی

دا عزت د هر افغان دی
هر بچی یې قهرمان دی
د بلوڅو د ازبکو
د ترکمنو د تاجکو
پامیریان، نورستانیان
هم ایماق، هم پشه پان
لکه لمر پر شنه آسمان
لکه زره وي جاویدان
وایو الله اکبر وایو الله اکبر

دا وطن افغانستان دی
کور د سولې کور د تورې
دا وطن د ټولو کور دی
د پښتون او هزاره وو
ورسره عرب، گوجر دي
براهوي دي، قزلباش دي
دا هېواد به تل ځلیري
په سینه کې د آسیا به
نوم د حق مودی رهبر

بِسْمِ اللّٰهِ الرَّحْمٰنِ الرَّحِیْمِ



وزارت معارف

هنر رسامی

صنف پنجم

سال چاپ: ۱۳۹۷ هـ.ش.

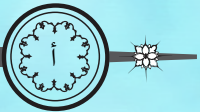

مشخصات کتاب

مضمون: هنر رسامی

مؤلفان: گروه مؤلفان کتاب‌های درسی بخش هنر نصاب تعلیمی

ویراستاران: اعضای دیپارتمنت ویراستاری و ایدیت زبان دري

صنف: پنجم

زبان متن: دري

انکشاف دهنده: ریاست عمومی انکشاف نصاب تعلیمی و تألیف کتب درسی

ناشر: ریاست ارتباط و آگاهی عامه وزارت معارف

سال چاپ: ۱۳۹۷ هجری شمسی

مکان چاپ: کابل

چاپ‌خانه: مطبعه بهیر

ایمیل آدرس: curriculum@moe.gov.af

حق طبع، توزیع و فروش کتاب‌های درسی برای وزارت معارف جمهوری اسلامی افغانستان محفوظ است. خرید و فروش آن در بازار ممنوع بوده و با متخلفان برخورد قانونی صورت می‌گیرد.



پیام وزیر معارف

اقراً باسم ربك

سپاس و حمد بیکران آفریدگار یکتایی را که بر ما هستی بخشید و ما را از نعمت بزرگ خواندن و نوشتن برخوردار ساخت، و درود بی پایان بر رسول خاتم - حضرت محمد مصطفی ﷺ که نخستین پیام الهی بر ایشان «خواندن» است.

چنانچه بر همه گان هویدا است، سال ۱۳۹۷ خورشیدی، به نام سال معارف مسمی گردید. بدین ملحوظ نظام تعلیم و تربیت در کشور عزیز ما شاهد تحولات و تغییرات بنیادینی در عرصه های مختلف خواهد بود؛ معلم، متعلم، کتاب، مکتب، اداره و شوراهای والدین، از عناصر شش گانه و اساسی نظام معارف افغانستان به شمار می روند که در توسعه و انکشاف آموزش و پرورش کشور نقش مهمی را ایفا می نمایند. در چنین برهه سرنوشت ساز، رهبری و خانواده بزرگ معارف افغانستان، متعهد به ایجاد تحول بنیادی در روند رشد و توسعه نظام معاصر تعلیم و تربیت کشور می باشد.

از همین رو، اصلاح و انکشاف نصاب تعلیمی از اولویت های مهم وزارت معارف پنداشته می شود. در همین راستا، توجه به کیفیت، محتوا و فرایند توزیع کتاب های درسی در مکاتب، مدارس و سایر نهادهای تعلیمی دولتی و خصوصی در صدر برنامه های وزارت معارف قرار دارد. ما باور داریم، بدون داشتن کتاب درسی باکیفیت، به اهداف پایدار تعلیمی در کشور دست نخواهیم یافت.

برای دستیابی به اهداف ذکر شده و نیل به یک نظام آموزشی کارآمد، از آموزگاران و مدرسان دلسوز و مدیران فرهیخته به عنوان تربیت کننده گان نسل آینده، در سراسر کشور احترامانه تقاضا می گردد تا در روند آموزش این کتاب درسی و انتقال محتوای آن به فرزندان عزیز ما، از هر نوع تلاشی دریغ نورزیده و در تربیت و پرورش نسل فعال و آگاه با ارزش های دینی، ملی و تفکر انتقادی بکوشند. هر روز علاوه بر تجدید تعهد و حس مسؤولیت پذیری، با این نیت تدریس را آغاز کنند، که در آینده نزدیک شاگردان عزیز، شهروندان مؤثر، متمدن و معماران افغانستان توسعه یافته و شکوفا خواهند شد.

همچنین از دانش آموزان خوب و دوست داشتنی به مثابه ارزشمندترین سرمایه های فردای کشور می خواهیم تا از فرصت ها غافل نبوده و در کمال ادب، احترام و البته کنجکاوی علمی از درس معلمان گرامی استفاده بهتر کنند و خوشه چین دانش و علم استادان گرامی خود باشند.

در پایان، از تمام کارشناسان آموزشی، دانشمندان تعلیم و تربیت و همکاران فنی بخش نصاب تعلیمی کشور که در تهیه و تدوین این کتاب درسی مجدانه شبانه روز تلاش نمودند، ابراز قدردانی کرده و از بارگاه الهی برای آن ها در این راه مقدس و انسان ساز موفقیت استدعا دارم. با آرزوی دستیابی به یک نظام معارف معیاری و توسعه یافته، و نیل به یک افغانستان آباد و مرفعی دارای شهروندان آزاد، آگاه و مرفه.

دکتور محمد میرویس بلخی

وزیر معارف



فهرست

شماره درس	عنوان	صفحه
۱	ترسیم انار و بهی	۱
۲	رنگ آمیزی انار و بهی	۳
۳	ساختن کاردستی	۵
۴	رنگ‌های اصلی	۷
۵	رسم تخیلی	۹
۶	ترسیم سبزی‌ها	۱۱
۷	رنگ آمیزی سبزی‌ها	۱۳
۸	ترسیم درخت	۱۵
۹	رسم تخیلی	۱۷
۱۰	ترسیم پاهای پرنده گان	۱۹
۱۱	رنگ آمیزی پاهای پرنده گان	۲۱
۱۲	رنگ‌های بی طرف	۲۳
۱۳	ترسیم شکل‌های هندسی	۲۵



شماره درس	عنوان	صفحه
۱۴	رنگ آمیزی شکل های هندسی	۲۷
۱۵	ساختن کاردستی از برگ ها	۲۹
۱۶	رسم سر گاو	۳۱
۱۷	رنگ آمیزی سر اسب	۳۳
۱۸	ترسیم گل	۳۵
۱۹	رنگ آمیزی گل	۳۷
۲۰	رنگ آمیزی پرنده	۳۹
۲۱	رنگ آمیزی طوطی	۴۱
۲۲	تاپه کاری توسط برگ ها	۴۳
۲۳	ساختن شکل ابتکاری	۴۵
۲۴	ساختن دیزاین ها	۴۷
۲۵	ترسیم دیزاین	۴۹
۲۶	رنگ آمیزی دیزاین	۵۱
۲۷	رسم دیزاین ها	۵۳
۲۸	رنگ آمیزی لباس افغانی	۵۵
۲۹	ترسیم آثار تاریخی	۵۷
۳۰	کار دستی قلعه بُست	۵۹
۳۱	بخش دوم رهنمای تدریس معلم	۶۱



ترسیم انار و بهی

هدف

آشنایی شاگردان با روش ترسیم انار و بهی و پرداز آن‌ها با پنسل

پرسش‌ها:

- گاهی شکل انار و بهی را توسط پنسل رسم کرده و پرداز داده اید؟
- آیا گفته می‌توانید شکل انار و بهی از هم چه فرق دارد؟

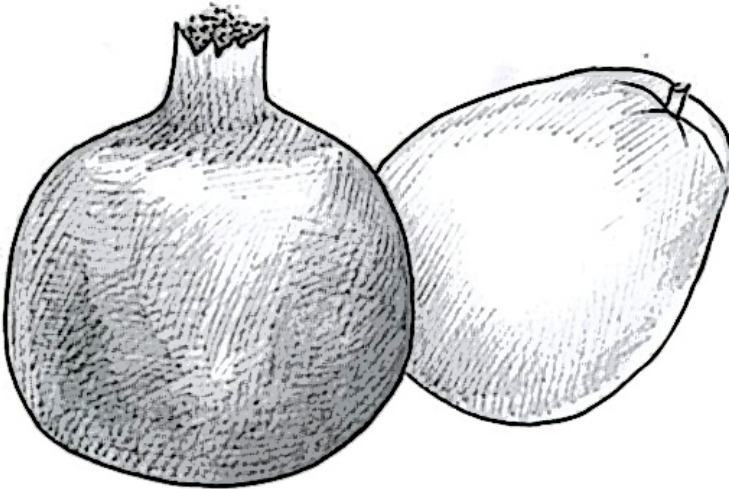

مرحله (۲)

فعالیت

شکل زیر را با خط‌های خفیف توسط پنسل رسم نموده، مراحل آن را در نظر گرفته و پرداز دهید.

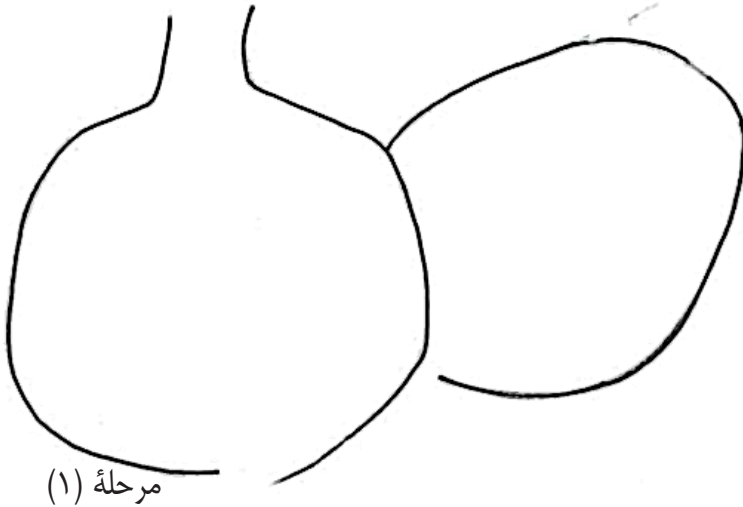

کارخانه گی



مطابق میل تان یکی از میوه‌های شکل فوق را در کتابچه‌های تان رسم نمایید.



رنگ آمیزی انار و بهی

هدف

آشنایی شاگردان با رنگ آمیزی انار و بهی

پرسش‌ها:

- به نظر شما رنگ‌های انار و بهی از هم چه فرق دارند؟
- چه فکر می‌کنید، انار و بهی را با کدام رنگ‌ها رنگ آمیزی می‌نمایند؟



مرحله (۲)

فعالیت

نخست شکل‌های داده شده زیر را با خط‌های خفیف رسم نمایید؛ سپس به رنگ آمیزی آن‌ها پردازید.

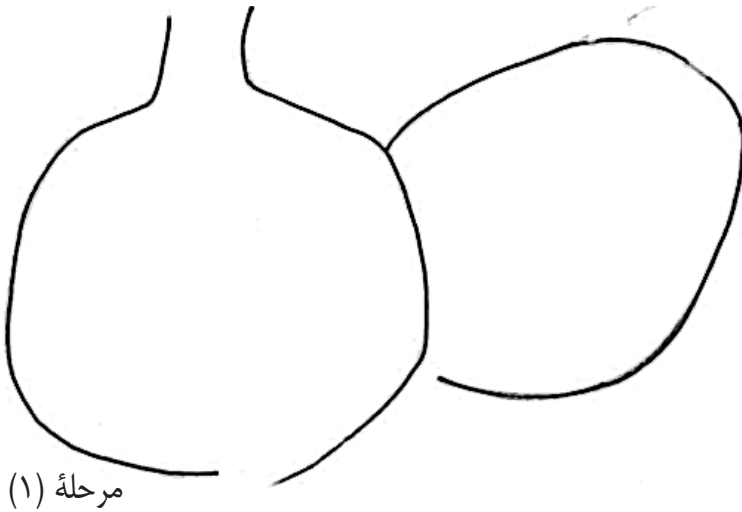

مرحله (۱)

کارخانه گی



یکی از میوه‌ها را مطابق میل خود انتخاب نموده آن را رسم و رنگ آمیزی نمایید.

هدف

آشنایی شاگردان با طرز ساختن کار دستی از مواد محیطی

پرسش: به نظر شما در ساختن کار دستی انار و ناک از کدام مواد استفاده می شود؟



مرحله (۳)

فعالیت

با دقت فکر نموده و مطابق میل تان از مواد دست داشته یک کار دستی شکل انار و ناک را بسازید.



مرحله (۱)



مرحله (۲)

کارخانه گی



در باره ساختن کار دستی شکل انار و ناک از والدین تان مشورت بگیرید.



هدف

آشنایی شاگردان با سه رنگ اصلی و طرز ترکیب آن‌ها

پرسش‌ها:

- چه فکر می‌کنید از سه رنگ زیر، چند رنگ ساخته می‌توانید؟
- آیا گفته می‌توانید از ترکیب دو رنگ سرخ و آبی، کدام رنگ به دست می‌آید؟

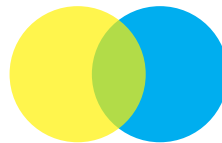
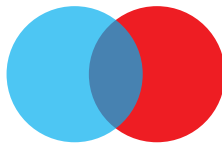
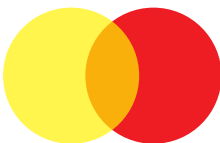
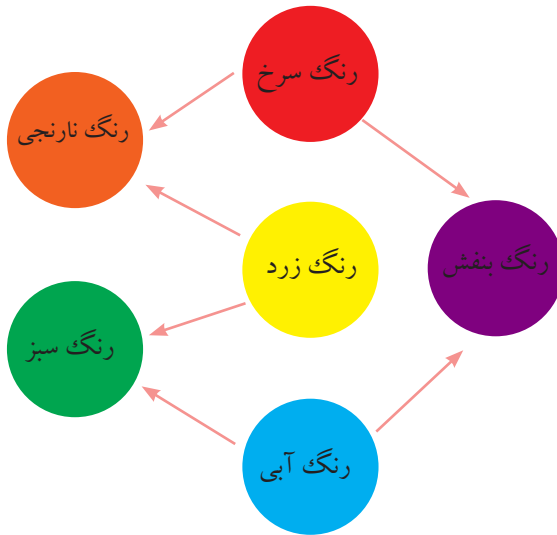

فعالیت: مطابق شکل‌های زیر؛ رنگ‌ها را ترکیب کرده و بگویید که رنگ‌های حاصل شده چه نام دارند؟ در ترکیب رنگ‌ها دقت کرده و دو رنگ را به طور مساویانه باهم ترکیب کنید.

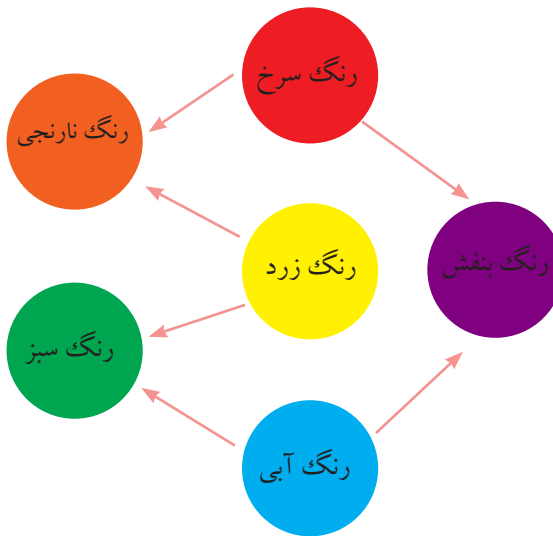

کارخانه گی

ترکیب رنگ‌های اصلی را از روی کتاب درسی در کتابچه‌های رسم تان عملاً کار کنید.

هدف

آشنایی شاگردان با رسم‌های تخیلی و رنگ آمیزی آن‌ها

پرسش: از کدام رنگ‌ها برای رنگ آمیزی شکل زیر استفاده کرده می‌توانید؟

مرحله (۳)



فعالیت

در باره اشیا یی که فکر نموده اید آن‌ها را روی صفحه کاغذ با در نظر داشت مراحل آن ترسیم نموده؛ سپس آن را رنگ آمیزی نمایید.



مرحله (۱)



مرحله (۲)

کارخانه گی



یک رسم تخیلی را رسم کرده و به صنف بیاورید.



ترسیم سبزی ها

هدف

آشنایی شاگردان با طرز ترسیم سبزی ها توسط پنسل

پرسش ها:

- چه فکر می کنید؟ شکل زیر را توسط چه بر جسته می سازید؟
- گاهی سبزی ها را توسط پنسل رسم نموده اید؟

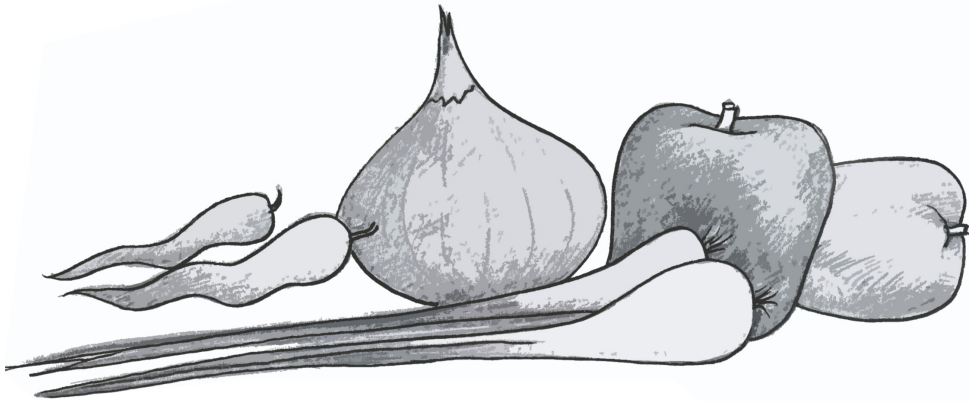

مرحله (۲)

فعالیت: شکل زیر را توسط پנסل طرح (سکیچ) نموده و آن را پرداز بدهید. با توجه به فعالیت داده شده کوشش نمایید ابتدا خط‌های بیرونی شکل‌های زیر را خفیف ترسیم و با پנסل برجسته نمایید.

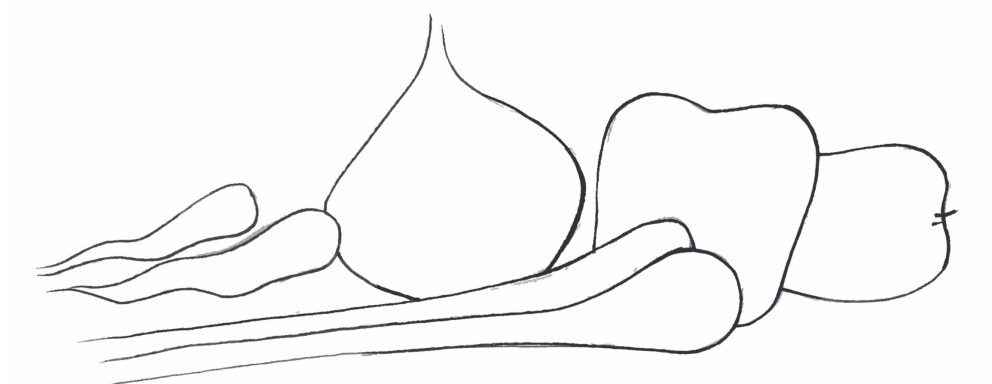

مرحله (۱)

کارخانه گی



یکی از سبزی‌ها را در کتابچه‌های رسم تان توسط پנסل ترسیم و بعد آن را پرداز بدهید.



رنگ آمیزی سبزی ها



هدف

آشنایی شاگردان با طرز رنگ آمیزی سبزی ها

پرسش ها:

- در محیط تان کدام سبزی ها پیدا می شود آیا آن ها را رسم و رنگ آمیزی نموده اید؟
- سبزی های محیط شما دارای کدام رنگ ها اند؟



مرحله (۲)

فعالیت: شکل زیر را بعد از رسم نمودن مطابق میل خویش رنگ آمیزی نمایید. در وقت رنگ آمیزی اگر به کدام مشکل مواجه شدید از استاد کمک بگیرید و نظافت را مدنظر داشته باشید.

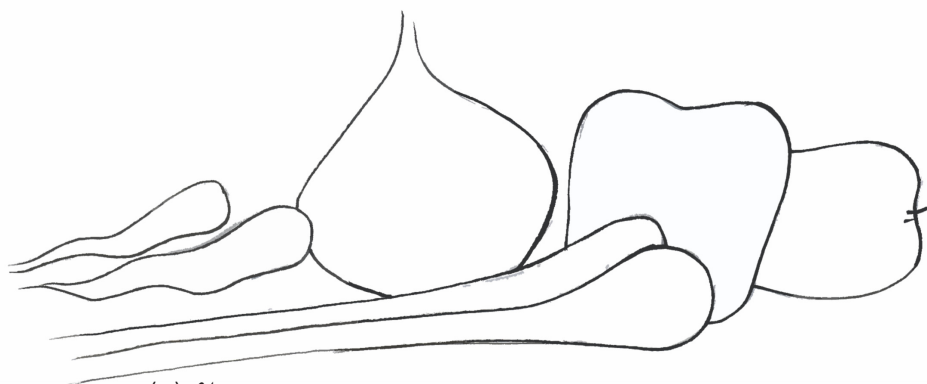

مرحله (۱)

کارخانه گی



یکی از سبزی‌ها را رسم نموده؛ سپس آن را رنگ آمیزی کنید.

ترسیم درخت



هدف

آشنایی شاگردان با طرز ترسیم درخت و رنگ آمیزی آن

پرسش‌ها:

- گاهی کدام درخت را رسم و رنگ آمیزی نموده اید؟
- به نظر شما، در رنگ آمیزی درخت از کدام رنگ‌ها استفاده می‌شود؟



مرحله (۳)

فعالیت: درختان زیر را با در نظر داشت مراحل رسامی، مطابق هدایات و رهنمایی استاد با خط‌های خفیف رسم نموده؛ سپس مطابق میل خویش رنگ آمیزی کنید.

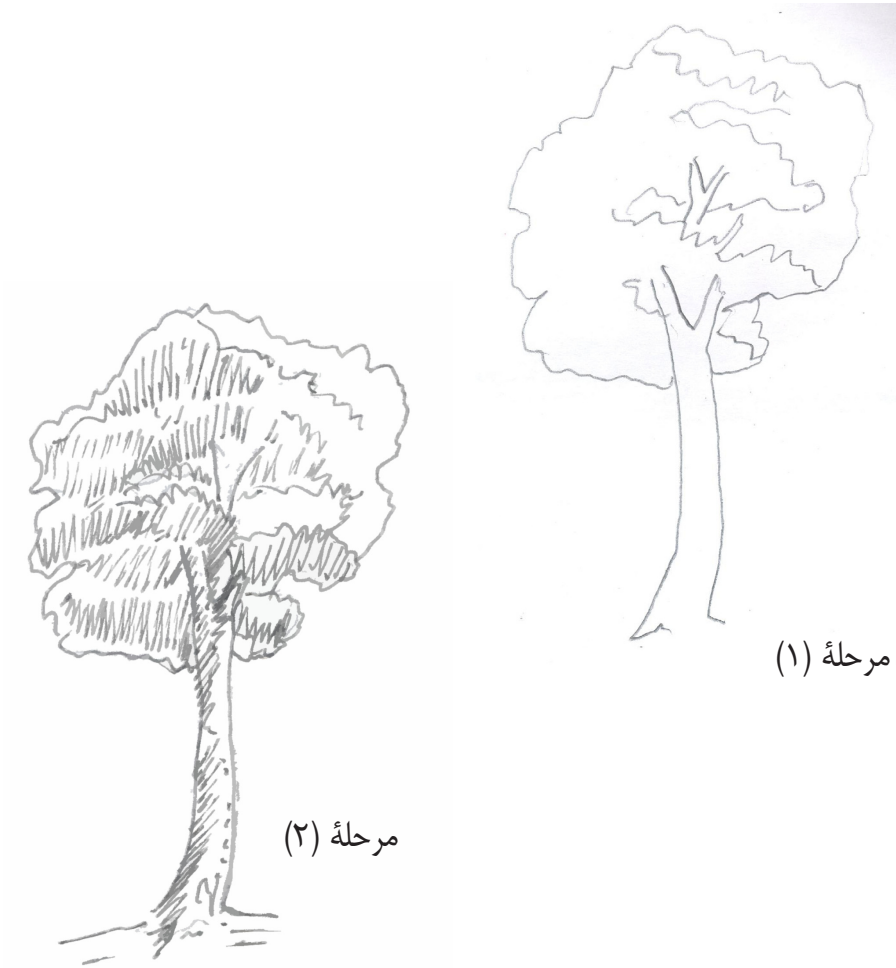

کارخانه گی



یکی از درختان محیط خانه تان را رسم و رنگ آمیزی نمایید.



هدف

آشنایی شاگردان با اشکال تخیلی و طرز ترسیم آنها

پرسش: گاهی کدام شکل تخیلی را رسم کرده اید؟



مرحله (۳)

فعالیت: شکلی را که قبلاً دیده اید، در بارهٔ آن برای چند لحظه فکر کنید؛ سپس آن را مرحله به مرحله مطابق میل خویش به روی صفحه کاغذ رسم نموده؛ پرداز دهید و در آخر رنگ آمیزی کنید.



مرحلهٔ (۱)



مرحلهٔ (۲)

کارخانه گی



آنچه را که در ذهن تان می‌گذرد در کتابچهٔ رسم، ترسیم نموده و به صنف بیاورید.

ترسیم پاهای پرنده گان

هدف

آشنایی شاگردان با طرز ترسیم و پرداز دادن اعضای بدن پرنده گان

پرسش‌ها:

- آیا تا حال پاهای کدام پرنده را رسم نموده اید؟
- در تصویر زیر چه می‌بینید؟

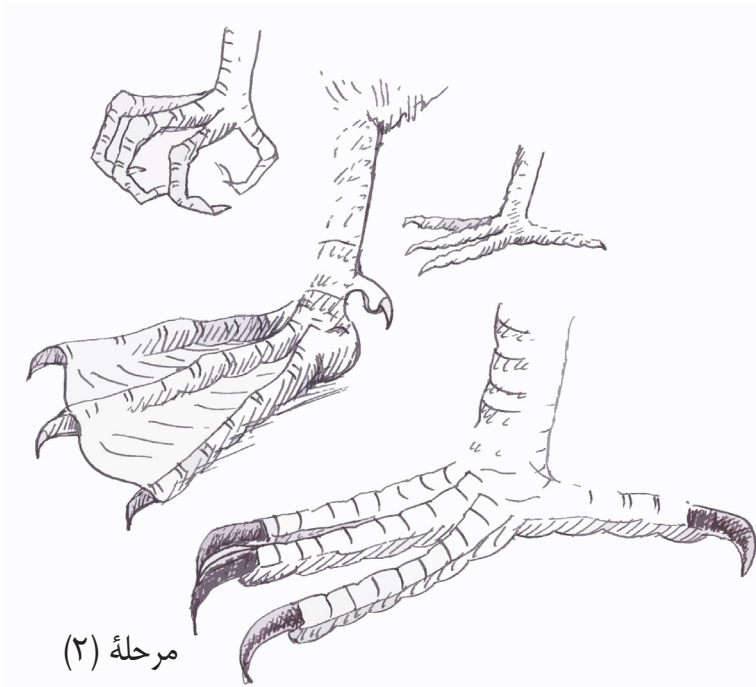

مرحله (۲)

فعالیت

شکل زیر را با در نظر داشت مراحل رسامی با دقت سکیچ نموده و توسط پنسل آن را پرداز بدهید.



مرحله (۱)

کارخانه گی



در باره پرنده گان از والدین خود بپرسید؛ سپس یکی از پاهای پرنده گان را توسط پنسل رسم کرده به صنف بیاروید.



رنگ آمیزی پاهای پرندگان

هدف

آشنایی شاگردان با طریقه رنگ آمیزی اعضای بدن پرندگان

- پرسش: • به نظر شما، رسم کردن پای کدام پرنده آسانتر است؟
- چه فکر می کنید در رنگ آمیزی پاهای پرندگان از کدام رنگ ها کار گرفته می شود؟

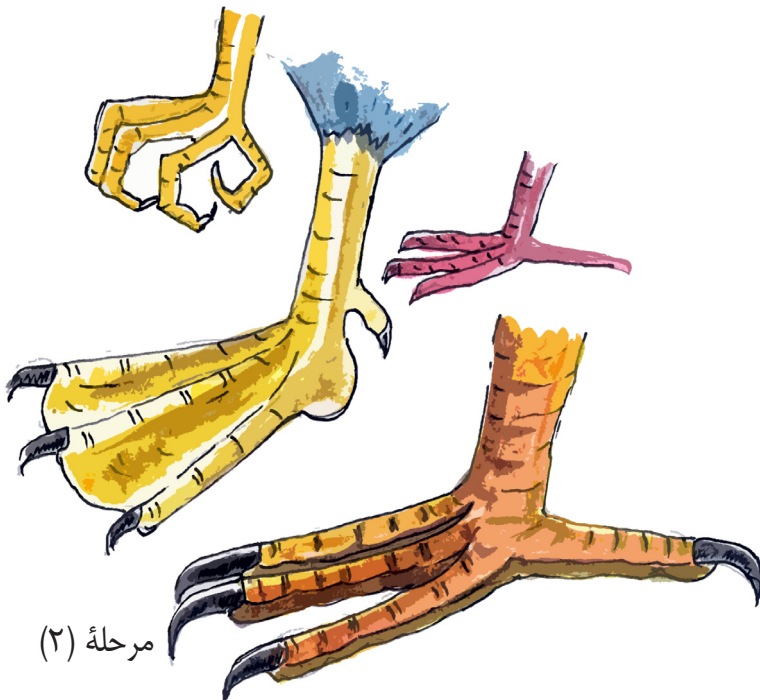

فعالیت

شکل زیر را با در نظر داشت مراحل رسامی، تکمیل نموده؛ سپس آن را رنگ آمیزی نمایید.



کارخانه گی



از روی کتاب درسی یکی از پاهای پرنده‌گان را ترسیم و رنگ آمیزی کنید.



هدف

آشنایی شاگردان با رنگ‌های بی طرف و استفاده از آن‌ها.

پرسش: چه فکر می‌کنید، رنگ‌های بی طرف کدام‌ها اند؟

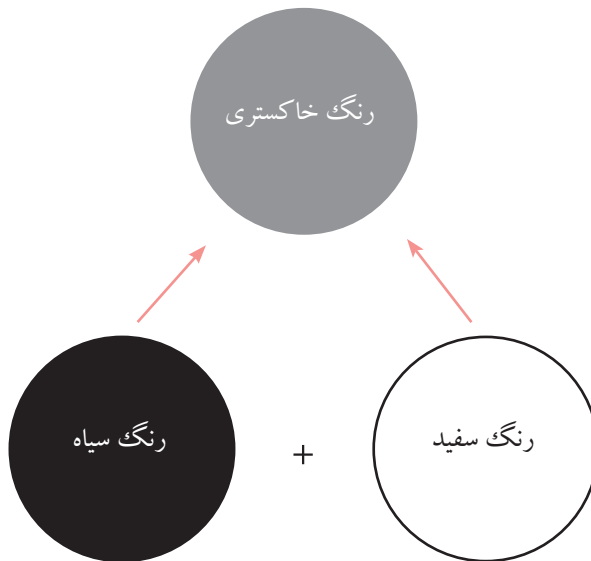

فعالیت: از سه رنگ بی طرف سیاه، سفید و نضواری در رسامی خود برای روشن ساختن و تاریک ساختن تصویرها و شکل‌ها استفاده کنید؛ چنانچه جای تاریک را توسط رنگ سیاه و جای روشن را توسط رنگ سفید و سایه تصاویر را توسط رنگ نضواری نشان دهید.

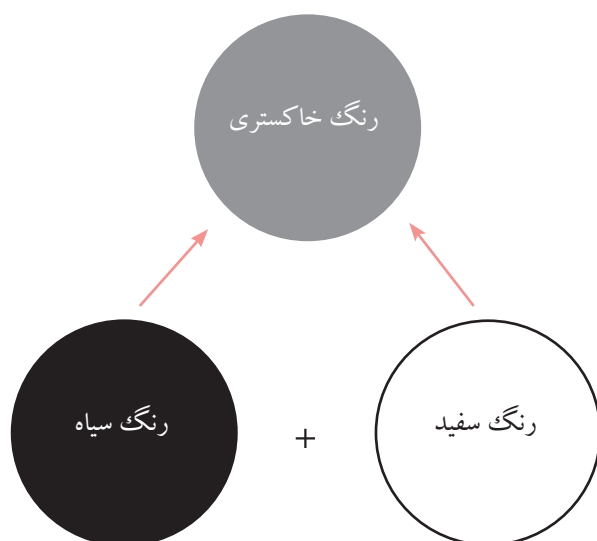

کارخانه گی



در محیط ماحول خود رنگ‌های بی طرف را شناسایی نموده، در کتابچه‌های خود بنویسید و نام گذاری کنید.



هدف

آشنایی شاگردان با طریقهٔ سکیچ اشکال هندسی و پرداز آن

- پرسش‌ها: • چه فکر می‌کنید، کدام شکل‌ها را شکل‌های هندسی می‌گویند؟
• گاهی شکل‌های هندسی را رسم و توسط پنسل پرداز داده‌اید؟

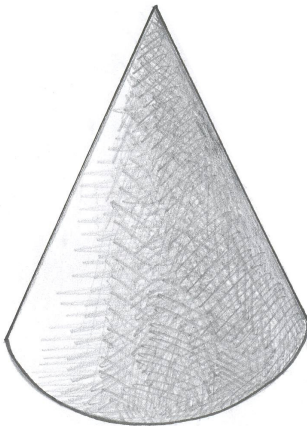

مرحلهٔ (۲)

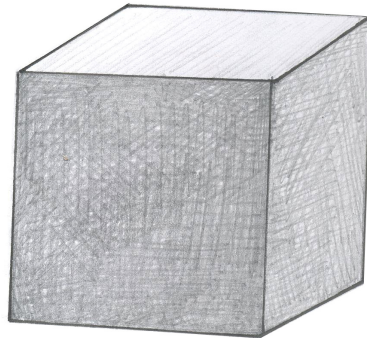

فعالیت

بعد از تشریحات معلم در باره شکل های هندسی، با هم مشورت کرده؛ سپس هریک از شکل های هندسی را به میل خود ترسیم و بعد پرداز دهید.

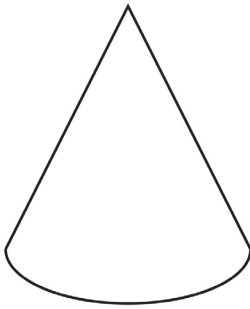

مرحله (۱)

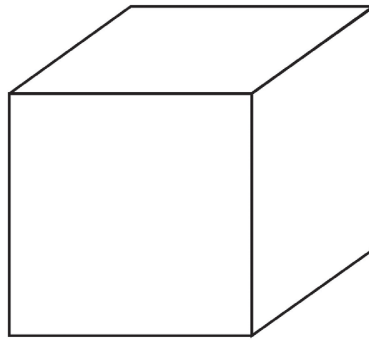

کارخانه گی

یکی از شکل های هندسی را ترسیم نموده و پرداز دهید.

هدف

آشنایی شاگردان با رنگ آمیزی شکل های هندسی

پرسش ها:

- در شکل های زیر چه می بینید نام ببرید؟
- در هر یک از شکل های زیر کدام رنگ ها را دیده می توانید؟

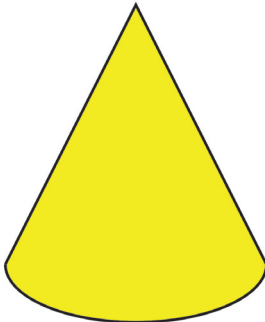

مرحله (۲)

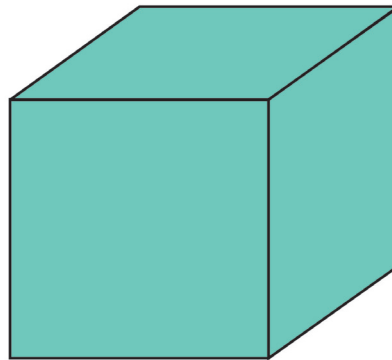

فعالیت: هر گروه مطابق ذوق خویش یکی از شکل‌های زیر را ترسیم و رنگ آمیزی نموده؛ سپس مطابق هدایت معلم محترم، کارهای خود را به نمایش بگذارند.

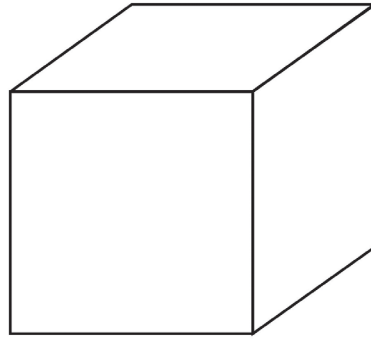
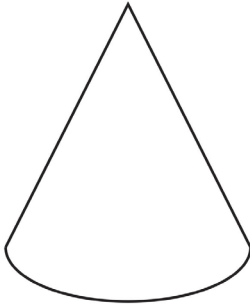

مرحله (۱)

کارخانه گی

شکل‌های هندسی را از روی کتاب درسی ترسیم نموده؛ سپس آن‌ها را در کتابچه‌های خود رنگ آمیزی نمایید.



هدف

آشنایی شاگردان با طرز ساختن کار دستی توسط انواع برگ ها

پرسش ها:

- تا حال از برگ ها چه چیزها ساخته اید؟
- در شکل زیر چه را مشاهده می کنید؟



مرحله (۲)

فعالیت

از انواع برگ‌های خشک کار دستی ساخته و مطابق میل خویش آن را رنگ آمیزی نمایید.



مرحله (۱)

کارخانه گی



از کاغذ، یک کار دستی بسازید و روز بعد آن را در صنف بیاورید.



هدف

آشنایی شاگردان با طرز ترسیم اعضای بدن حیوانات اهلی و پرداز آن ها

پرسش ها:

- گاهی سر گاو را ترسیم و پرداز داده اید؟
- در شکل زیر چه را مشاهده می نمایید؟



مرحله (۳)

فعالیت: شکل زیر را با خط‌های خفیف طور مرحله یی رسم نموده؛ سپس با پنسل نرم پرداز بدهید، در جریان رسم کردن اگر به کدام مشکل مواجه می‌شوید از استاد کمک بخواهید.



مرحله (۱)



مرحله (۲)

کارخانه گی



حیوانات اهلی را در محیط ماحول خود مشاهده کنید و مطابق ذوق خود یکی از اعضای بدن آن‌ها را رسم کنید.

رنگ آمیزی سر اسب

۱۷
رنگ

هدف

آشنایی شاگردان با طریقه رنگ آمیزی سر اسب

پرسش‌ها:

- چه فکر می‌کنید، در رنگ آمیزی سر اسب از کدام رنگ‌ها استفاده می‌شود؟
- گاهی اسب را از نزدیک مشاهده و اعضای بدن آن را رسم نموده اید؟



مرحله (۳)

فعالیت

شکل زیر را با در نظر داشت مراحل آن رسم نموده و به دقت رنگ آن آمیزی نمایید.



مرحله (۱)



مرحله (۲)

کارخانه گی



شکل یک حیوان را به میل خود رسم نموده، رنگ آمیزی نمایید.



هدف

آشنایی شاگردان با (سکیچ) و پرداز گل‌ها با پنسل

پرسش‌ها:

- در شکل زیر چه را می‌بینید؟
- گاهی گل را توسط پنسل ترسیم و پرداز داده اید؟



مرحله (۲)

فعالیت

شکل زیر را تحت نظارت و رهنمایی معلم محترم رسم نموده، با پנסل نرم آن را پرداز دهید.



مرحله (۱)

کارخانه گی



گل را از روی کتاب درسی در کتابچه‌های خود رسم کنید.



هدف

آشنایی شاگردان با طریقه ترسیم و رنگ آمیزی گل

پرسش‌ها:

- گاهی گل را رسم کرده اید؟
- گاهی از یک رنگ در رنگ آمیزی شکل گل استفاده کرده اید؟



مرحله (۲)

فعالیت

شکل زیر را با در نظر داشت ترکیب رنگ ها، رنگ آمیزی کنید.



مرحله (۱)

کارخانه گی



گل را مطابق تصویر کتاب درسی طور مرحله یی در کتابچه های خویش ترسیم و در اخیر رنگ آمیزی نمایید.



رنگ آمیزی پرنده

هدف

آشنایی شاگردان با طرز رسامی پرنده گان توسط پنسل و رنگ آمیزی آن ها

پرسش ها:

- گاهی کدام پرنده را رسم و رنگ آمیزی نموده اید؟
- در شکل زیر چه را مشاهده می کنید؟

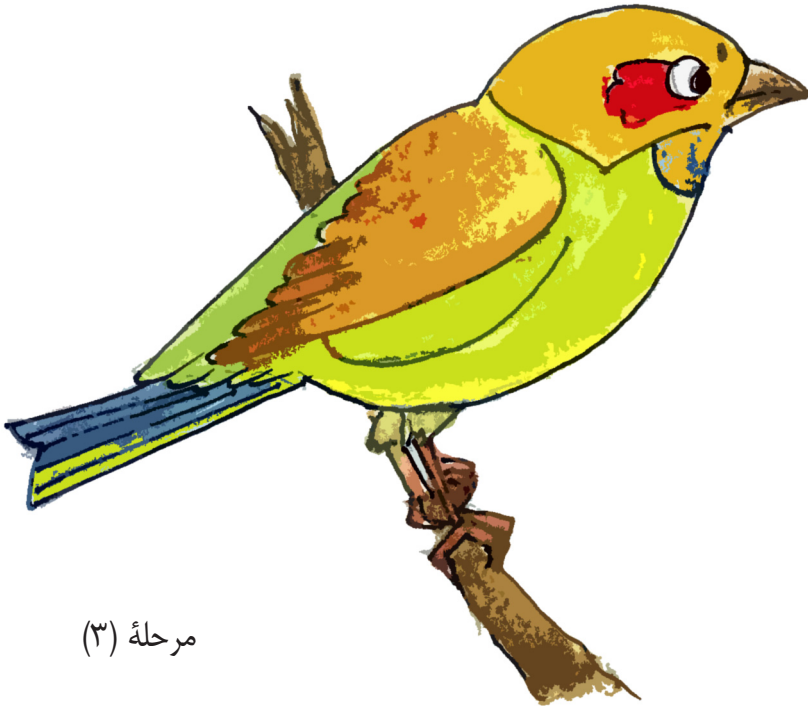

مرحله (۳)

فعالیت

شکل زیر را به دقت نگاه کنید. یکی از پرندگان را به میل خود طور مرحله بی رسم و رنگ آمیزی نمایید.

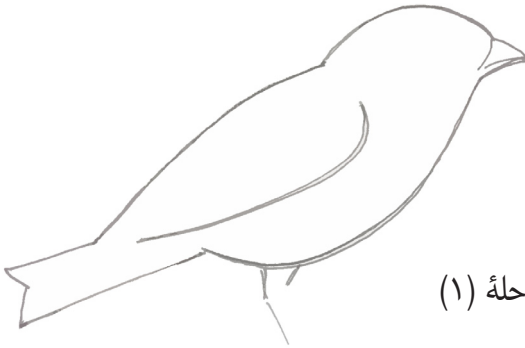

مرحله (۱)

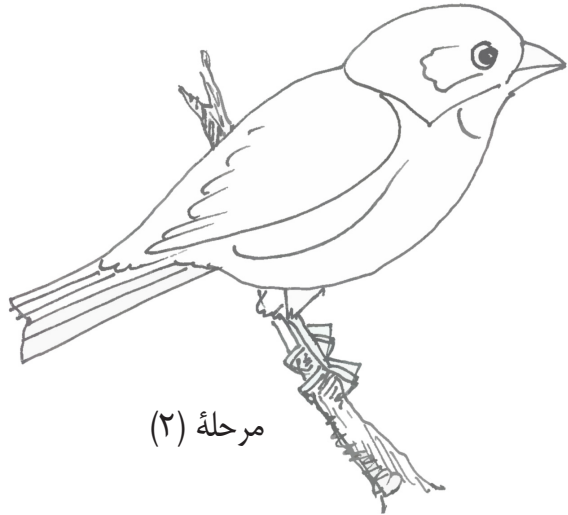

مرحله (۲)

کارخانه گی

با در نظر داشت رسم‌های مرحله بی کتاب درسی، یک پرنده را در کتابچه‌های خود ترسیم و رنگ آمیزی کنید.



رنگ آمیزی طوطی

هدف

شاگردان طرز رنگ آمیزی شکل طوطی را بدانند

پرسش‌ها:

- چه فکر می‌کنید، در رنگ آمیزی شکل طوطی از کدام رنگ‌ها استفاده می‌شود؟
- در شکل زیر کدام پرنده دیده می‌شود نام بگیرید؟



مرحله (۳)

فعالیت: شکل زیر را مرحله به مرحله سکیچ و رنگ آمیزی نمایید. در رنگ آمیزی شکل طوطی باید دقت کنید. در صورت ضرورت از استاد کمک بخواهید.



مرحله (۱)



مرحله (۲)

کارخانه گی

مرحله (۲)

شکل طوطی را از روی کتاب درسی سکیچ و آن را در کتابچه‌های رسم خود رنگ آمیزی کنید.



تاپه کاری توسط برگ ها



هدف

آشنایی شاگردان با طریقه تاپه کاری برگ ها توسط رنگ

پرسش ها:

- گاهی با برگ توسط رنگ روی صفحه کاغذ تاپه کاری نموده اید؟
- چه فکر می کنید، بر علاوه شکل زیر، از برگ ها، دیگر کدام شکل ها را ساخته می توانید؟

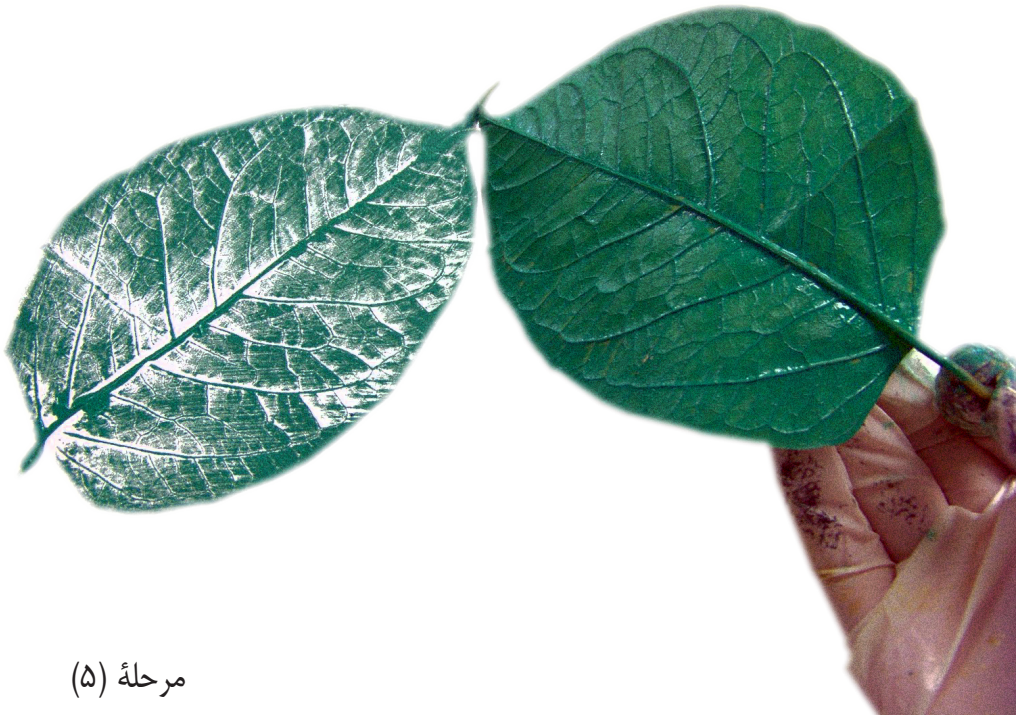

مرحله (۵)

فعالیت: برگ هایی را که با خود آورده اید، آن ها را مطابق شکل زیر با هدایت معلم محترم توسط رنگ و برس، رنگ آمیزی نموده؛ سپس روی صفحه کاغذ تاپه کاری نمایید.



مرحله (۱)



مرحله (۲)



مرحله (۳)



مرحله (۴)

کارخانه گی



فعالیت داده شده را در خانه تکرار کنید.

ساختن شکل ابتکاری



هدف

آشنایی شاگردان با روش ساختن شکل پرنده توسط برگ و رنگ

پرسش‌ها:

- گاهی از برگ‌های درخت چیزی ساخته اید؟
- شکل زیر چه نام دارد و از کدام مواد ساخته شده است؟



مرحله (۲)

فعالیت

از برگ هایی که با خود آورده اید، با در نظر داشت شکل زیر و رهنمایی استاد، به میل خود یک شکل بسازید.

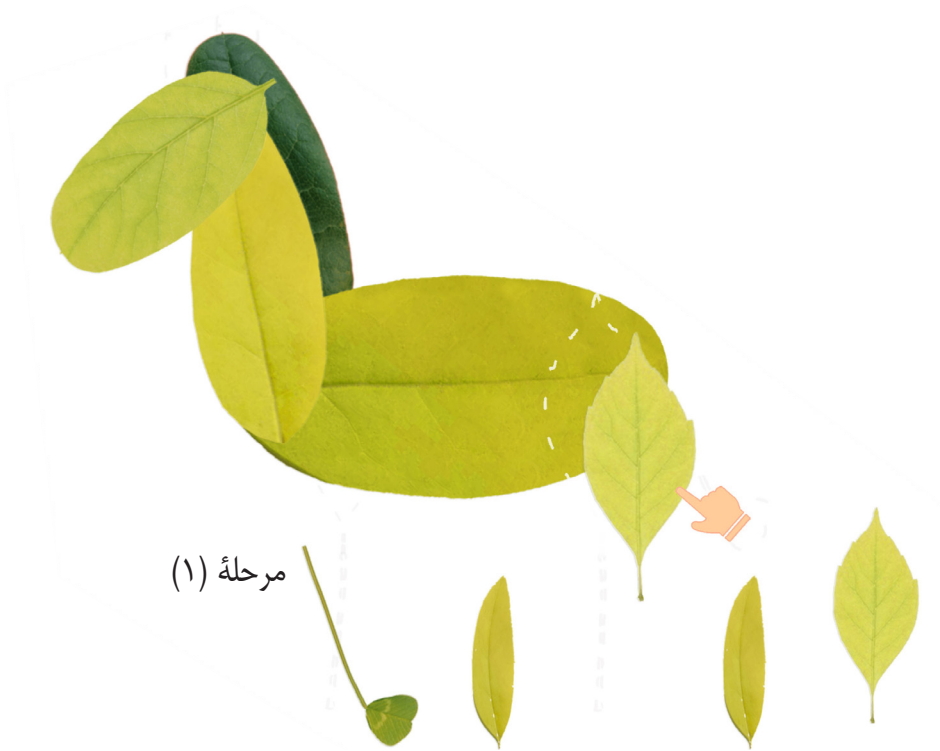

کار خانه گی



از برگ های درخت یک کار دستی مطابق شکل کتاب درسی سازید.



ترسیم دیزاین ها

۲۴
رسم

هدف

آشنایی شاگردان با طرز ساختن دیزاین گل

پرسش: گاهی از برگ‌های گل، کدام دیزاین ساخته اید؟

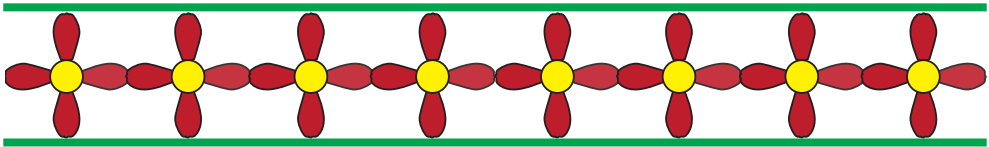

مرحله (۳)

فعالیت

از برگ‌های دست‌داشته خویش طبق مرحله‌های آن یک دیزاین
ابتکاری بسازید.

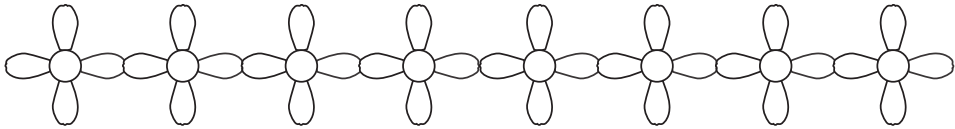

مرحله (۱)

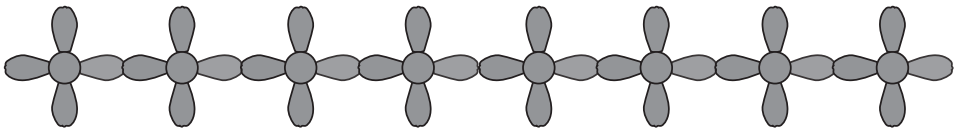

مرحله (۲)

کارخانه گی

دیزاین‌های فوق‌را در کتابچه‌های تان رسم کرده به صنف بیاورد.



هدف

آشنایی شاگردان با طرز ترسیم اقسام دیزاین ها توسط پنسل

پرسش: اگر به ترسیم دیزاین ها مهارت پیدا کنید از آن ها در کدام موارد استفاده می کنید؟

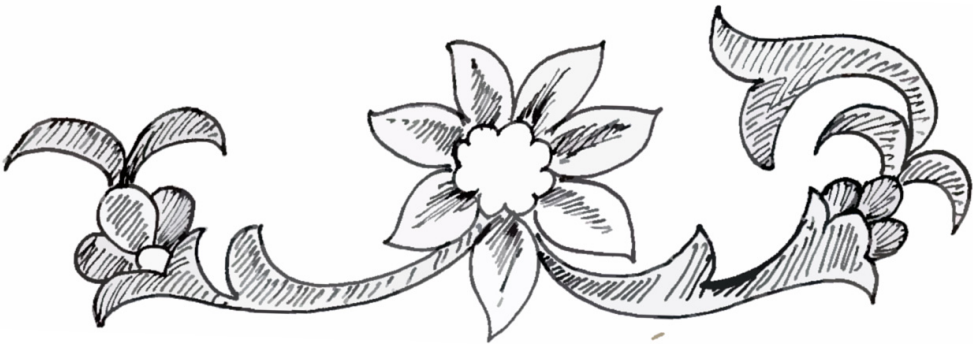

مرحله (۲)

فعالیت

شکل زیر را توسط خط‌ها با پینسل پرداز داده و آن را طور مرحله‌ی ترسیم نمایید.

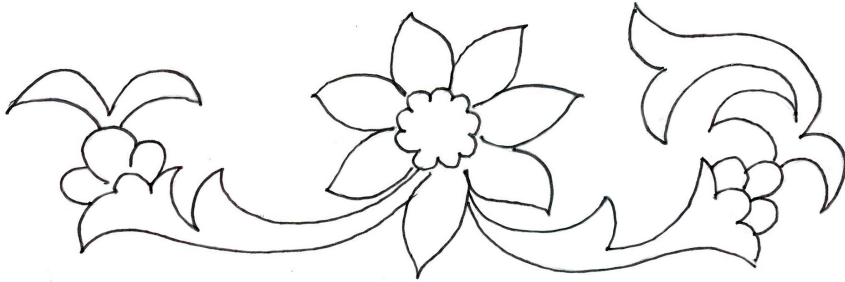

مرحله (۱)

کارخانه‌گی

یک بار دیگر دیزاین‌ها را در کتابچه‌های خود ترسیم نمایید.



رنگ آمیزی دیزاین



هدف

آشنایی شاگردان با طریقه رنگ آمیزی دیزاین ها

پرسش: چه فکر می کنید، دیزاین های نقاشی اسلامی در چی چیزها به کار برده می شود؟

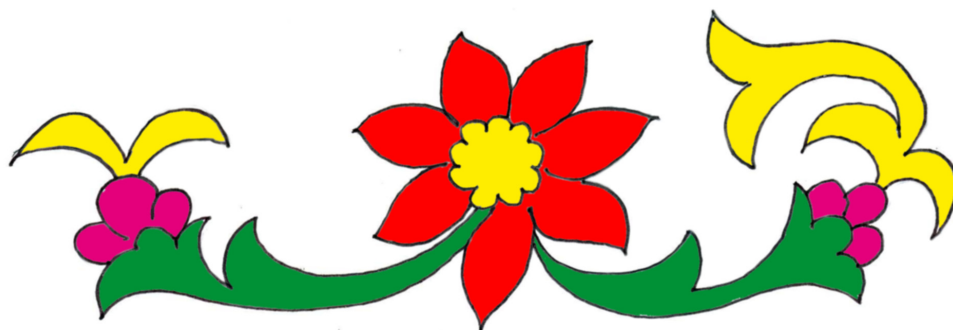

مرحله (۲)

فعالیت

شکل زیر را ترسیم نموده و آن را رنگ آمیزی کنید.

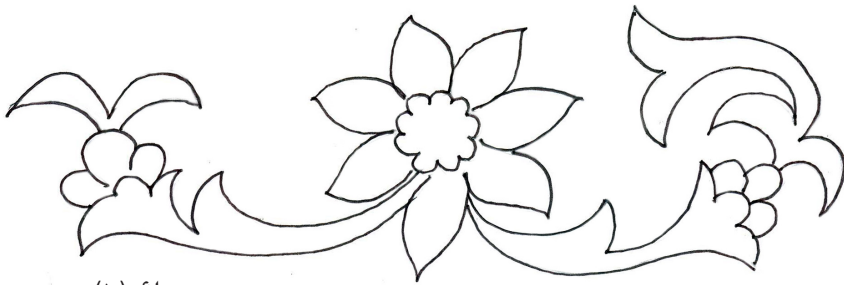

مرحله (۱)

کارخانه گی

از دیزاین هایی که در محیط تان وجود دارد استفاده نموده در کتابچه های رسم تان ترسیم نمایید.



ترسیم دیزاین‌ها توسط پنسل



هدف

آشنایی شاگردان با طرز ترسیم دیزاین‌های مختلف و رنگ آمیزی آن‌ها

پرسش: چه فکر می‌کنید، از دیزاین‌ها در کدام موارد استفاده می‌شود؟



مرحله (۳)

فعالیت

طرز تفکر خود را در بارهٔ دیزاین‌ها، روی صفحهٔ کاغذ طرح ریزی و به کمک معلم محترم ترتیب نمایید.



مرحلهٔ (۱)



مرحلهٔ (۲)

کارخانه گوی

مطابق میل خود دیزاین‌ها را در کتابچه‌های خود ترسیم و طرح ریزی نمایید.



هدف

آشنایی شاگردان با طرز ترسیم و رنگ آمیزی لباس های افغانی

پرسش ها:

- گاهی لباس های افغانی را رسم و رنگ آمیزی کرده اید؟
- در شکل زیر چه می بینید؟



مرحله (۲)

فعالیت

شکل زیر را با در نظر داشت کار استاد رسم و رنگ آمیزی نمایید.

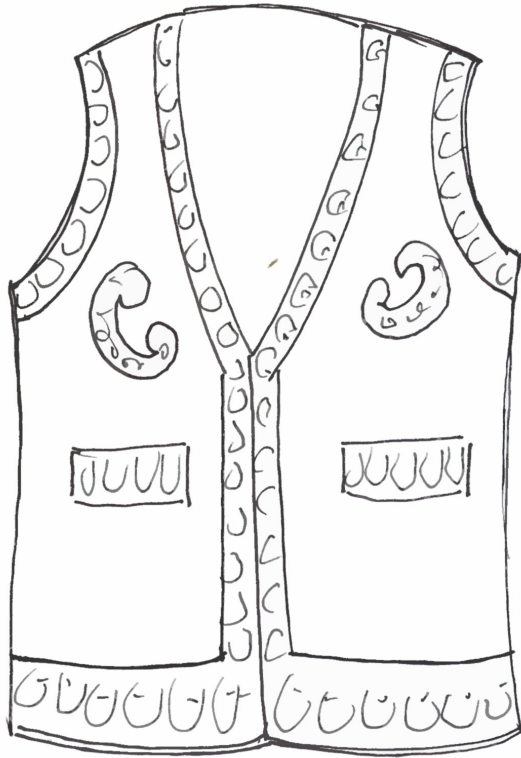

مرحله (۱)

کارخانه گی

در باره شناخت لباس‌های محلی از والدین خود معلومات بگیرید؛ سپس آن‌ها را در کتابچه‌های خود ترسیم و رنگ آمیزی کنید.



هدف

شاگردان طرز ترسیم آثار تاریخی کشور خود را بدانند

پرسش‌ها: گاهی آثار تاریخی افغانستان را رنگ آمیزی و ترسیم کرده اید؟



مرحله (۳)

فعالیت

شکل زیر را با پنسل نرم ترسیم و رنگ آمیزی کنید.

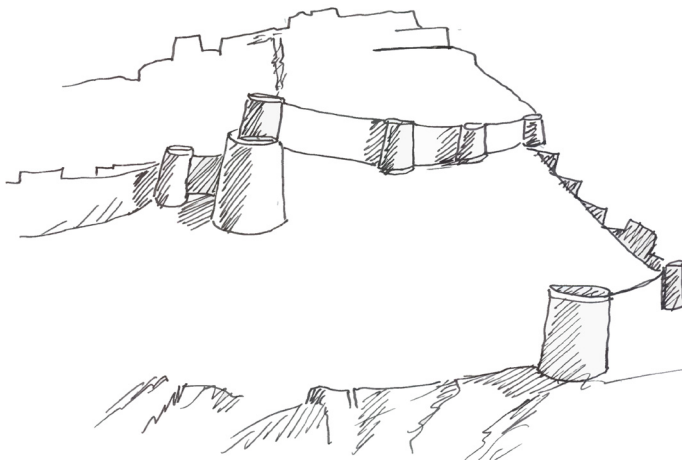
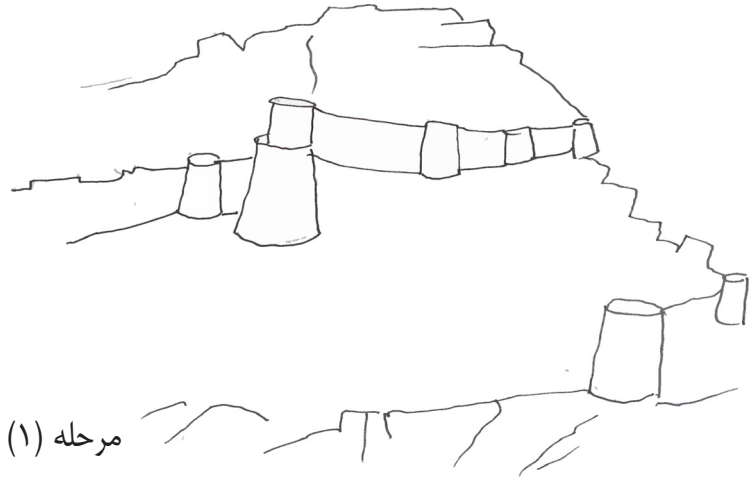

کارخانه گی

به شکل کتاب به گونه دقیق توجه کرده آن را توسط پنسل رسم و رنگ آمیزی کنید.



کاردستی قلعه بُست

هدف

آشنایی شاگردان با ساختن قلعه بُست از کاغذهای رنگه

پرسش:

- در ساختن کاردستی قلعه بُست از کدام مواد استفاده می‌نمایید؟
- در شکل زیر، تصویر کدام جای را می‌بینید؟

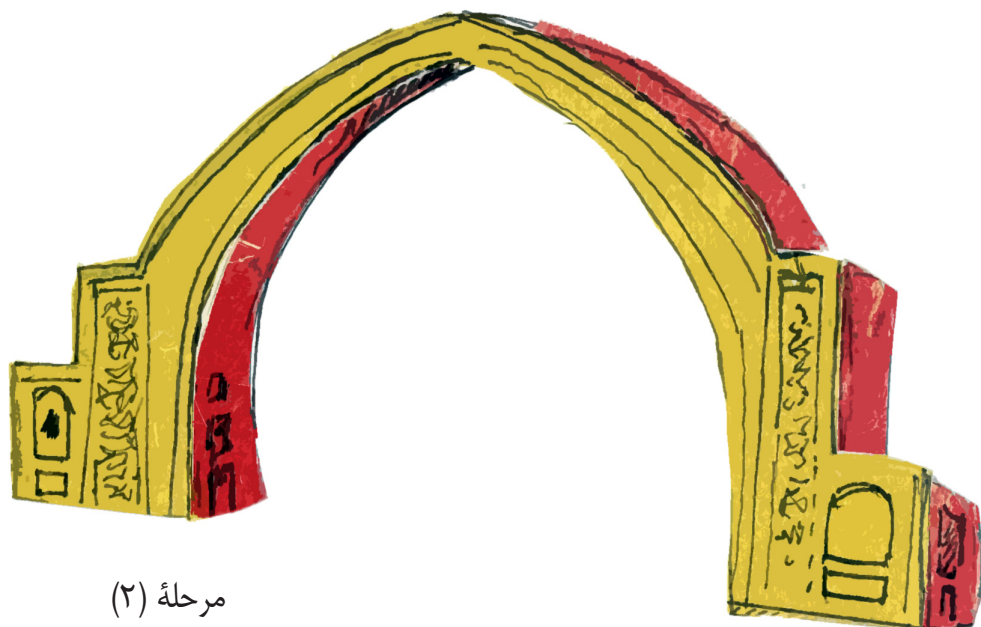

مرحله (۲)

فعالیت

در گروه‌ها با در نظر داشت ساختمان قلعه بست از کاغذهای رنگه و سفید کاردستی ساخته؛ سپس آن را به نمایش بگذارید.



مرحله (۱)

کارخانه گی

شکل قلعه بست را از کاغذهای رنگه ساخته روز بعد به صنف بیاورید.



بخش دوم

رهنمای تدریس، منبر سامی



عنوان درس		رنگ‌های اصلی
اهداف عمومی		آشنایی شاگردان با سه رنگ اصلی
اهداف آموزشی		از شاگردان انتظار می‌رود تا در پایان این درس به اهداف زیر دست یابند: - دانشی - مهارتی - ذهنیتی
روش‌های تدریس		فعالیت گروهی، انفرادی، سؤال و جواب، کار عملی و تمرین
وسایل تدریس		رنگ، کاغذ، موپک، کتاب هنر، قطی رنگ، ظرف آب، قلم پینسل و پینسل پاک
شیوه ارزیابی		جهت اطمینان یادگیری و تحکیم درس از شاگردان چندسؤال طرح نمایند.
فعالیت‌های مقدماتی	ادای سلام و احوال‌پرسی، گرفتن حاضری، ترتیب صنف	۵ دقیقه
	ارتباط درس گذشته با درس جدید.	
	پرسش‌های انگیزه‌ی متن درس: آیا سه رنگ اصلی را می‌شناسید؟	۵ دقیقه

<p>مدت زمان</p> <p>۳۵ دقیقه</p>	<p>فعالیت های معلم</p> <ul style="list-style-type: none"> • سه رنگ اصلی را نام بگیرید. • در ترکیب رنگ ها به آن ها همکاری نمایید. • در مورد رنگ ها برای شان توضیحات دهید. • سؤالات و رودی را برای شان جواب بگویید. • سه رنگ اصلی را مطابق شکل صفحه چهار در یک کاغذ نسبتاً ضخیم ترکیب نمایید.
-------------------------------------	---

کارخانه گی

یک بار دیگر سه رنگ اصلی را در خانه باهم ترکیب نمایید.

معلومات بیشتر برای معلم

معلم محترم! سه رنگ اصلی عبارت اند از: سرخ، زرد و آبی. در نتیجه ترکیب رنگ های سرخ و آبی رنگ بنفش به وجود می آید. اگر رنگ های سرخ و زرد را باهم ترکیب نماییم، رنگ نارنجی به دست می آید و اگر رنگ آبی و زرد را باهم ترکیب نماییم، رنگ سبز به دست می آید. رنگ های اصلی در طبیعت به شکل طبیعی موجود است. در نتیجه از ترکیب آن، رنگ های مختلف به دست می آید. بعضی رنگ ها را به نام رنگ های بی طرف و یا رنگ های خنثی (بی خاصیت) یاد می کنند، این نوع رنگ ها در گروه رنگ های گرم و سرد مؤثر بوده که موارد استعمال زیاد دارند و به نام رنگ های بی طرف یاد می شوند، که در روشن ساختن و تاریک نمودن رنگ های گرم و سرد از آن استفاده می شود و شامل حلقه رنگ ها نمی باشد.

عنوان درس	رسم تخیلی
اهداف عمومی	آشنایی شاگردان با ترسیم منظره تخیلی
اهداف آموزشی - دانشی - مهارتی - ذهنیتی	از شاگردان انتظار می رود تا در پایان این درس به اهداف زیر دست یابند: - شاگردان با طرز ترسیم منظره تخیلی پسنلی آشنا شوند. - یک منظره تخیلی را توسط پنسل رسم کرده بتوانند. - به ترسیم مناظر طبیعی و تخیلی علاقه مندی نشان دهند.
روش های تدریس	فعالیت های گروهی، انفرادی، سؤال و جواب، کار عملی و تمرین
وسایل تدریس	کاغذ، پنسل، پنسل پاک، قطی رنگ، ظرف آب و مویک نقاشی
شیوه ارزیابی	جهت اطمینان و تحکیم یاد گیری درس از شاگردان چند سؤال طرح نمایید.
فعالیت های مقدماتی	۵ دقیقه ادای سلام و احوال پرسی، گرفتن حاضری، ترتیب صنف ارتباط درس گذشته با درس جدید
	۵ دقیقه پرسش های انگیزه یی متن درس: در باره رسم های تخیلی چیزی گفته می توانید؟

<p>مدت زمان</p> <p>۳۵ دقیقه</p>	<p>فعالیت‌های معلم</p> <ul style="list-style-type: none"> • در مورد رسم‌های تخیلی معلومات دهید. • شکل این درس را روی تخته رسم نمایید. • در مورد دوری و نزدیکی شکل معلومات دهید. • شاگردان را برای رسم کردن تشویق نمایید.
-------------------------------------	---

کارخانه گی

یک منظره خیالی را رسم کرده به صنف بیاورید.

معلومات بیشتر برای معلم

معلم محترم! در ترسیم شکل‌های تخیلی، شاگردان را به فکر کردن وادار ساخته و این کار در موضوعات هنری ضروری می‌باشد. ساختن کاردستی، دیزاین و غیره را شاگردان طوری بیاموزند که آن‌ها در مورد هر چیزی دقیق فکر کنند؛ سپس به رسم کردن آن شروع کنند. دقیق شدن و فکر کردن نه تنها در مضمون هنر؛ بلکه در تمام مضمون‌ها برای آن‌ها مفید واقع می‌شود و در عمل پیاده شدن موضوعات هنری قوه درک و فهم ایشان را تقویت می‌بخشد و چیزهای جدید را از فکر و خیال خود طرح و ایجاد می‌نمایند. شاگردان قبل از آن که چیزی را بسازند بهتر است در باره آن دقیق فکر کنند.



ساعت اول

زمان تدریس (دوساعت درسی)

عنوان درس	رنگ آمیزی گل
اهداف عمومی	آشنایی شاگردان با ترسیم گل توسط پنسل.
اهداف آموزشی	از شاگردان انتظار می‌رود تا در پایان این درس به اهداف زیر دست یابند: - با رسم کردن گل و رنگ آمیزی آن آشنایی پیدا کنند. - گل را رسم و رنگ آمیزی کرده بتوانند. - به رنگ آمیزی گل علاقه مند شوند.
روش‌های تدریس	فعالیت‌های گروهی، انفرادی، سؤال و جواب، کار عملی و تمرین
وسایل تدریس	کاغذ، پنسل، پنسل پاک، رنگ، موپک، ظرف آب، کار عملی و تمرین
شیوه ارزیابی	جهت اطمینان یاد گیری و تحکیم درس از شاگردان چندسؤال را طرح نمایید.
فعالیت‌های مقدماتی	ادای سلام و احوال پرسی، گرفتن حضری، ترتیب صنف ارتباط ۵ دقیقه
	سؤالات انگیزه بی متن درس: گاهی گل را ترسیم و رنگ آمیزی نموده اید؟ ۵ دقیقه

<p>مدت زمان ۳۵ دقیقه</p>	<p style="text-align: center;">فعالیت‌های معلم</p> <ul style="list-style-type: none"> • در مورد رسم گل و رنگ آمیزی آن معلومات دهید. • گل را پیش روی شاگردان در یک کاغذ رسم و رنگ آمیزی نمایید. • شاگردان را به رسم کردن تشویق نمایید. • رسم‌های شاگردان را اصلاح نمایید.
---------------------------------------	---

کارخانه گی

شاگردان یک گل را مطابق میل شان ترسیم نمایند.

معلومات بیشتر برای معلم

معلم محترم! تمام اشیا و موجوداتی که خداوند ﷻ در طبیعت خلق کرده، دارای زیبایی خاص خود اند به خصوص گل‌ها رنگ‌های زیادی را دارا هستند، که برای زیبایی حویلی‌ها، مهمانخانه‌ها باغ‌ها و باغچه‌ها و غیره جاها کشت می‌شود. گل‌ها دارای رنگ‌های مختلف؛ مانند: زرد، نارنجی، آبی، گلابی، بنفش، سرخ، سفید، قهوه‌ی و غیره اند؛ اگر انسان به رنگ‌ها و گل‌ها در طبیعت دقیق شوند به قدرت الهی بیشتر معتقد می‌شوند.

معلم محترم! از نوشتن تکرار پلان راهنمای تدریس به طور جداگانه برای هر درس در این کتاب صرف نظر شده است. شما می‌توانید از پلان راهنمای فوق در تمام درس‌های این کتاب استفاده کنید.

نوت: درس‌هایی که در این کتاب زمان گیر باشد، شما می‌توانید آن را در سه ساعت درسی، تدریس کنید.